

**NEW!****NUEVO!****NEU!****NOUVEAUTÉ!****iso-technik**

**Complete range of preinsulated pipes and fittings with PUR foam protected by a PEHD coating for district heating & cooling**

**Range**

From Ø 32 up to 250 mm

**Use**

Hot and chilled water/fluids distribution, both directly and indirectly.

**Utilization field**

For heating, conditioning, drinkable warm and cold water, geothermal, chiller, industrial plants.

**Advantages**

Excellent thermal insulation, reduced elongation; high resistance to corrosion phenomena; complete range of fittings and accessories from Ø 32x90 mm up to Ø 250x450 mm; easy installation with time and money saving; easy on site handling due to the minimum linear weight (kg/m); comply to energy saving and sustainability requirements.



**Gama completa de tuberías y accesorios preaislados, en espuma de poliuretano protegidos por HDPE funda para la distribución de energía a distancia y agua caliente para la calefacción y el acondicionamiento urbano - DHC)**

**Gama**

Desde Ø 32 hasta 250 mm

**Uso**

Para la distribución de energía a distancia tanto de forma directa como indirecta, a través del fluido resultante agua, distribución de agua caliente sanitaria.

**Ámbito de utilización**

Para calefacción, acondicionamiento, agua potable caliente y fría, geotérmico, chiller, sector industrial.

**Ventajas**

Optima auto compensación en el expansión; capacidad de alto aislamiento térmico; resistencia a cualquier forma de corrosión; amplia gama de accesorios y componentes desde Ø 32 x 90 mm hasta Ø 250 x 450 mm; velocidad de instalación y reducción de tiempos y costos; colocación facil en la obra gracias al bajo peso lineal (kg/m); ahorro energético.



**Komplettes System vorgedämmter Rohre und Fittings, vorgedämmt mit PUR-Schaum, Mantelrohr aus PEHD für Fernwärmeversorgung, Kältetechnik und Industrie Dimensionen**

**Bereich**

Ø 32 bis 250 mm

**Einsatz**

Wärmeübertragung, Transport von Flüssigkeiten und Warmwasser

**Einsatzbereich**

Heizung, Klimatisierung, Trinkwasser, Warm- und Kaltwasser, Erdwärme, Kältemaschinen, Industrieanlagen

**Vorteile**

geringe Ausdehnung, hohe Wärmeleistung der Isolierung, keine Korrosion, vollständiges System von Fittings und Komponenten von Ø 32x90 mm bis Ø 250x450 mm, schnelle Verarbeitung, Reduzierung von Kosten und Installationszeit, erleichtert den Transport zur Baustelle durch geringes Gewicht (kg/m), umweltfreundlich



**Gamme complète de tubes et raccords avec de la mousse de PUR préisolés protégées par un revêtement en PEHD pour le chauffage et de refroidissement urbains**

**Gamme**

De Ø 32 à 250 mm

**Usinage**

Pour la distribution d'énergie a distance soit sous forme direct que indirect, par fluide caloporteur, distribution de eau chaude sanitaire.

**Domaines d'applications**

Pour le chauffage, climatisation, eau chaude et froide potable, géothermique, refroidisseur, les installations industrielles.

**Avantages**

Excellente isolation Thermique, allongement réduit; haute résistance aux phénomènes de corrosion; gamme complète de raccords et accessoires de Ø 32x90 mm jusqu'à Ø 250x450 mm; installation facile avec le temps et économiser de l'argent; manipulation facile sur place grâce au poids linéaire minimale (kg / m); se conformer aux exigences d'économie d'énergie et de durabilité.

**ISO FIBER-T PIPES AND FITTINGS**

**TUBO Y RACORES ISO FIBER-T**

**ROHRE UND FITTINGS ISO FIBER-T**

**TUBES ET RACCORDS ISO FIBER-T**

Figure Figura Abbildung Figure



Description Descripción Beschreibung Description

**FASER ISO FIBER-T PIPE PIPE**, multilayer pipe with special fibers in the middle layer, outer pipe layer green colour with red strips. Insulation: preinsulated with PUR stiff foam, protected by a PEHD coating black colour

**Rods length 5,8 m**

**TUBO FASER ISO FIBER-T**, tubo multicapa con capa intermedia en fibras especiales, color verde con franjas rojas, pre aislado de espuma de PUR, protegido por un tubo funda casing de PEHD color negro

**Barras de 5,8 m**

**VERBUNDROHR FASER ISO FIBER-T**, Verbundrohr mit speziellem Fiber, grün mit roten Streifen, vorgedämmt mit PUR-Schaum, Mantelrohr aus PEHD, Farbe schwarz

**Stange a 5,8 m**

**TUBE FASER ISO FIBER-T**, tube multicouche avec une couche intermédiaire renforcé par fibres spécialisés, couleur vert avec rayures rouges, pré-isele avec mousse en PUR, protéger dans un tube gainé enveloppe en PEHD couleur noir

**Verges 5,8 m**

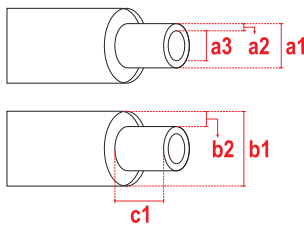

COD	SDR	Int				DN	b1	b2	c1
		a1	a2	a3					
61362PC	7,4	32	4,4	23,2	25	90	26,0	190	
61364PC	7,4	40	5,5	29,0	32	110	32,0	190	
61366PC	7,4	50	6,9	32,6	40	110	27,0	190	
61368PC	7,4	63	8,6	45,8	50	125	28,0	190	
61370PC	7,4	75	10,3	54,4	-	140	29,5	190	
61372PC	7,4	90	12,3	65,4	65	160	32,0	190	
61374PC	7,4	110	15,1	79,8	80	200	41,8	190	
61376PC	7,4	125	17,1	90,8	-	225	46,5	190	
61378PC	11	160	14,6	130,8	125	250	41,1	190	
61380PC	11	200	18,2	163,6	150	315	52,6	190	
61382PC	11	250	22,7	204,6	200	400	68,7	190	

Figure Figura Abbildung Figure

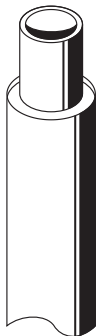

Description Descripción Beschreibung Description

**FASER ISO FIBER-T PIPE PIPE**, multilayer pipe with special fibers in the middle layer, outer pipe layer green colour with red strips. Insulation: preinsulated with PUR stiff foam, protected by a PEHD coating black colour

**Rods length 11,6 m**

**TUBO FASER ISO FIBER-T**, tubo multicapa con capa intermedia en fibras especiales, color verde con franjas rojas, pre aislado de espuma de PUR, protegido por un tubo funda casing de PEHD color negro

**Barre 11,6 m**

**VERBUNDROHR FASER ISO FIBER-T**, Verbundrohr mit speziellem Fiber, grün mit roten Streifen, vorgedämmt mit PUR-Schaum, Mantelrohr aus PEHD Farbe schwarz

**Stange a 11,6 m**

**TUBE FASER ISO FIBER-T**, tube multicouche avec une couche intermédiaire renforcé par fibres spécialisés, couleur vert avec rayures rouges, pré-isele avec mousse en PUR, protéger dans un tube gainé enveloppe en PEHD couleur noir

**Verges 11,6 m**

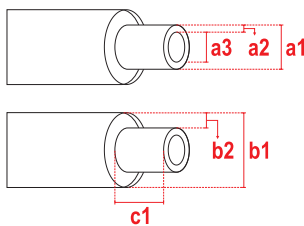

COD	SDR	Int				DN	b1	b2	c1
		a1	a2	a3					
61362PL	7,4	32	4,4	23,2	25	90	26,0	190	
61364PL	7,4	40	5,5	29,0	32	110	32,0	190	
61366PL	7,4	50	6,9	32,6	40	110	27,0	190	
61368PL	7,4	63	8,6	45,8	50	125	28,0	190	
61370PL	7,4	75	10,3	54,4	-	140	29,5	190	
61372PL	7,4	90	12,3	65,4	65	160	32,0	190	
61374PL	7,4	110	15,1	79,8	80	200	41,8	190	
61376PL	7,4	125	17,1	90,8	-	225	46,5	190	
61378PL	9	160	14,6	130,8	125	250	41,1	190	
61380PL	9	200	18,2	163,6	150	315	52,6	190	
61382PL	9	250	22,7	204,6	200	400	68,7	190	

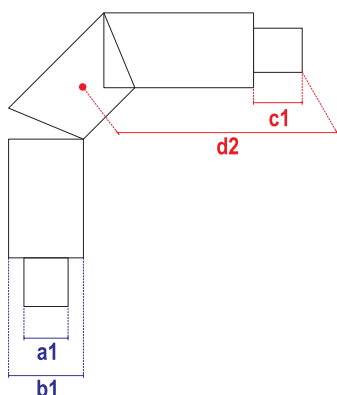

**ISO FIBER-T ELBOW 90°**, made of PP-R fittings and faser FIBER-T multilayer pipe with special fibers, green colour with red strips, preinsulated with PUR stiff foam, protected by a PEHD coating black colour

**Pack: 1 piece**

**CODO 90° ISO FIBER-T**, realizado por racores en PP-R y tubo faser FIBER-T cargado con fibras especiales, color verde con franjas rojas, pre aislado de espuma de PUR, protegido por un tubo funda casing de PEHD color negro

**Embalaje: 1 pieza**

**WINKEL 90° FASER ISO FIBER-T**, Fitting aus PP-R und Verbundrohr faser ISO FIBER-T mit speziellem Fiber, grün mit roten Streifen, vorgedämmt mit PUR-Schaum, Mantelrohr aus PEHD Farbe schwarz

**Verpackung: 1 Stück**

**COUDE 90° FASER ISO FIBER-T**, réalisé par raccords en PP-R et tubes faser ISO FIBER-T renforcé par fibres spécialisés, couleur vert avec rayures rouges, pré-isole avec mousse en PUR, protéger dans un tube gainé enveloppe en PEHD couleur noir.

**Condit. pièce: 1 pièce**

COD	SDR	Dim		c1	d2
		a1	b1		
63112PCT	7,4	32	90	190	500
63114PCT	7,4	40	110	190	500
63116PCT	7,4	50	110	190	500
63118PCT	7,4	63	125	190	500
63120PCT	7,4	75	140	190	500
63122PCT	7,4	90	160	190	500
63124PCT	7,4	110	200	190	500
63126PCT	7,4	125	225	190	500

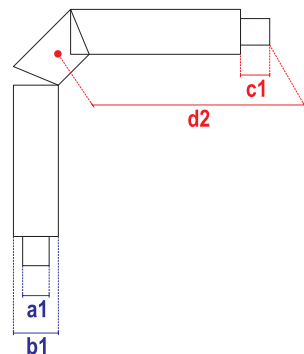

**ISO FIBER-T ELBOW 90° LONG**, made of PP-R fittings and faser FIBER-T multilayer pipe with special fibers, green colour with red strips, preinsulated with PUR stiff foam, protected by a PEHD coating black colour

**Pack: 1 piece**

**CODO 90° ISO FIBER-T LARGO**, realizado por racores en PP-R y tubo faser FIBER-T cargado con fibras especiales, color verde con franjas rojas, pre aislado de espuma de PUR, protegido por un tubo funda casing de PEHD color negro

**Embalaje: 1 pieza**

**WINKEL 90° FASER ISO FIBER-T LANG**, Fitting aus PP-R und Verbundrohr faser ISO FIBER-T mit speziellem Fiber, grün mit roten Streifen, vorgedämmt mit PUR-Schaum, Mantelrohr aus PEHD Farbe schwarz

**Verpackung: 1 Stück**

**COUDE 90° FASER ISO FIBER-T LONG**, réalisé par raccords en PP-R et tubes faser ISO FIBER-T renforcé par fibres spécialisés, couleur vert avec rayures rouges, pré-isole avec mousse en PUR, protéger dans un tube gainé enveloppe en PEHD couleur noir.

**Condit. pièce: 1 pièce**

COD	SDR	Dim		c1	d2
		a1	b1		
63112PLT	7,4	32	90	190	1000
63114PLT	7,4	40	110	190	1000
63116PLT	7,4	50	110	190	1000
63118PLT	7,4	63	125	190	1000
63120PLT	7,4	75	140	190	1000
63122PLT	7,4	90	160	190	1000
63124PLT	7,4	110	200	190	1000
63126PLT	7,4	125	225	190	1000
63128PLT	11	160	250	190	1000
63130PLT	11	200	315	190	1000
63132PLT	11	250	400	190	1000

Figure Figura Abbildung Figure

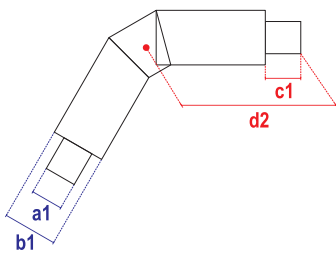

Description Descripción Beschreibung Description

**ISO FIBER-T ELBOW 45°**, made of PP-R fittings and faser FIBER-T multilayer pipe with special fibers, green colour with red strips, preinsulated with PUR stiff foam, protected by a PEHD coating black colour

**Pack: 1 piece**

**CODO 45° ISO FIBER-T**, realizado por racores en PP-R y tubo faser FIBER-T cargado con fibras especiales, color verde con franjas rojas, pre aislado de espuma de PUR, protegido por un tubo funda casing de PEHD color negro

**Embalaje: 1 pieza**

**WINKEL 45° FASER ISO FIBER-T**, Fitting aus PP-R und Verbundrohr faser ISO FIBER-T mit speziellem Fiber, grün mit roten Streifen, vorgedämmt mit PUR-Schaum, Mantelrohr aus PEHD Farbe schwarz

**Verpackung: 1 Stück**

**COUDE 45° FASER ISO FIBER-T**, réalisé par raccords en PP-R et tubes faser ISO FIBER-T renforcé par fibres spécialisés, couleur vert avec rayures rouges, pré-isole avec mousse en PUR, protéger dans un tube gainé enveloppe en PEHD couleur noir.

**Condit. pièce: 1 pièce**

COD	SDR	Dim		c1	d2
		a1	b1		
63512PCT	11	32	90	190	500
63514PCT	11	40	110	190	500
63516PCT	11	50	110	190	500
63518PCT	11	63	125	190	500
63520PCT	11	75	140	190	500
63522PCT	11	90	160	190	500
63524PCT	11	110	200	190	500
63526PCT	11	125	225	190	500
63528PCT	11	160	250	190	500
63530PCT	11	200	315	190	500
63532PCT	11	250	400	190	500

Figure Figura Abbildung Figure

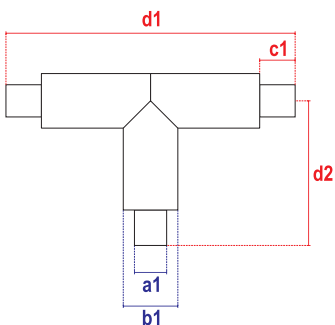
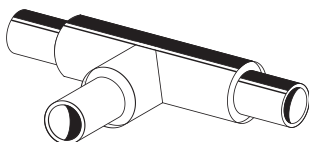

Description Descripción Beschreibung Description

**ISO FIBER-T TEE**, made of PP-R fittings and faser FIBER-T multilayer pipe with special fibers, green colour with red strips, preinsulated with PUR stiff foam, protected by a PEHD coating black colour

**Pack: 1 piece**

**T ISO FIBER-T**, realizado por racores en PP-R y tubo faser FIBER-T cargado con fibras especiales, color verde con franjas rojas, pre aislado de espuma de PUR, protegido por un tubo funda casing de PEHD color negro

**Embalaje: 1 pieza**

**T-STÜCK FASER ISO FIBER-T**, Fitting aus PP-R und Verbundrohr faser ISO FIBER-T mit speziellem Fiber, grün mit roten Streifen, vorgedämmt mit PUR-Schaum, Mantelrohr aus PEHD Farbe schwarz

**Verpackung: 1 Stück**

**TÉ FASER ISO FIBER-T**, réalisé par raccords en PP-R et tubes faser ISO FIBER-T renforcé par fibres spécialisés, couleur vert avec rayures rouges, pré-isole avec mousse en PUR, protéger dans un tube gainé enveloppe en PEHD couleur noir.

**Condit. pièce: 1 pièce**

COD	SDR	Dim		c1	d1	d2
		a1	b1			
64112PCT	7,4	32	90	190	1000	500
64114PCT	7,4	40	110	190	1000	500
64116PCT	7,4	50	110	190	1000	500
64118PCT	7,4	63	125	190	1000	500
64120PCT	7,4	75	140	190	1000	500
64122PCT	7,4	90	160	190	1000	500
64124PCT	7,4	110	200	190	1000	500
64126PCT	7,4	125	225	190	1000	500
64128PCT	11	160	250	190	1000	500
64130PCT	11	200	315	190	1000	500
64132PCT	11	250	400	190	1000	500

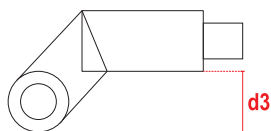
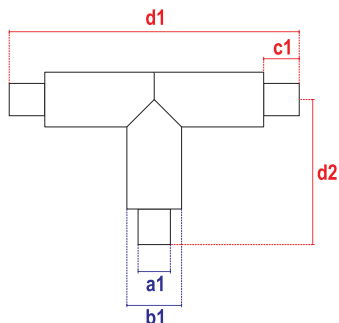
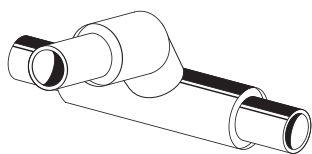

**OVER-RUN TEE ISO FIBER**, made of PP-R fittings and faser FIBER-T multilayer pipe with special fibers, green colour with red strips, preinsulated with PUR stiff foam, protected by a PEHD coating black colour

**Pack: 1 piece**

**T CON DESVÍO DE SUPERACIÓN ISO FIBER-T**, realizado por racores en PP-R y tubo faser FIBER-T cargado con fibras especiales, color verde con franjas rojas, pre aislado de espuma de PUR, protegido por un tubo funda casing de PEHD color negro

**Embalaje: 1 pieza**

**T-STÜCK MIT ABZWEIGBOGEN ISO FIBER-T**, Fitting aus PP-R Fitting und Verbundrohr faser ISO FIBER-T mit speziellem Fiber, grün mit roten Streifen, vorgedämmt mit PUR-Schaum, Mantelrohr aus PEHD Farbe schwarz

**Verpackung: 1 Stück**

**TÉ AVEC CHAPEAU DE GENDARME FASER ISO FIBER-T**, réalisé par raccords en PP-R et tubes faser ISO FIBER-T renforcé par fibres spécialisés, couleur vert avec rayures rouges, pré-isole avec mousse en PUR, protéger dans un tube gainé enveloppe en PEHD couleur noir.

**Condit. pièce: 1 pièce**

COD	SDR	Dim		c1	d1	d2	d3
		a1	b1				
64112PST	7,4	32	90	190	1000	750	100
64114PST	7,4	40	110	190	1000	750	120
64116PST	7,4	50	110	190	1000	750	120
64118PST	7,4	63	125	190	1000	750	135
64120PST	7,4	75	140	190	1000	750	150
64122PST	7,4	90	160	190	1000	750	170
64124PST	7,4	110	200	190	1000	750	210
64126PST	7,4	125	225	190	1000	750	235
64128PST	11	160	250	190	1000	750	260
64130PST	11	200	315	190	1500	1000	325
64132PST	11	250	400	190	1500	1000	410

Figure Figura Abbildung Figure

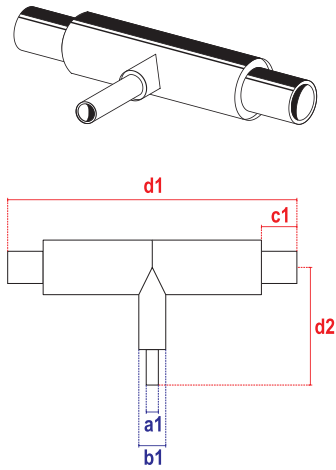

Description Descripción Beschreibung Description

**ISO FIBER-T REDUCED TEE**, made of PP-R fittings and faser FIBER-T multilayer pipe with special fibers, green colour with red strips, preinsulated with PUR stiff foam, protected by a PEHD coating black colour

**Pack: 1 piece**

**T REDUCIDA ISO FIBER-T**, realizado por racores en PP-R y tubo faser FIBER-T cargado con fibras especiales, color verde con franjas rojas, pre aislado de espuma de PUR, protegido por un tubo funda casing de PEHD color negro

**Embalaje: 1 pieza**

**REDUZIER-T-STÜCK FASER ISO FIBER-T**, Fitting aus PP-R und Verbundrohr faser ISO FIBER-T mit speziellem Fiber, grün mit roten Streifen, vorgedämmt mit PUR-Schaum, Mantelrohr aus PEHD Farbe schwarz

**Verpackung: 1 Stück**

**TÉ RÉDUIT FASER ISO FIBER-T**, réalisé par raccords en PP-R et tubes faser ISO FIBER-T renforcé par fibres spécialisés, couleur vert avec rayures rouges, pré-isole avec mousse en PUR, protéger dans un tube gainé enveloppe en PEHD couleur noir.

**Condit. pièce: 1 pièce**

COD	SDR	Dim		c1	d1	d2
		a1	b1			
64246PCT	7,4	40-32-40	110-90-110	190	1000	500
64250PCT	7,4	50-32-50	110-90-110	190	1000	500
64251PCT	7,4	50-40-50	110-110-110	190	1000	500
64256PCT	7,4	63-32-63	125-90-125	190	1000	500
64258PCT	7,4	63-40-63	125-110-125	190	1000	500
64260PCT	7,4	63-50-63	125-110-125	190	1000	500
64264PCT	7,4	75-32-75	140-90-140	190	1000	500
64266PCT	7,4	75-40-75	140-110-140	190	1000	500
64268PCT	7,4	75-50-75	140-110-140	190	1000	500
64270PCT	7,4	75-63-75	140-125-140	190	1000	500
64280PCT	7,4	90-50-90	160-110-160	190	1000	500
64282PCT	7,4	90-63-90	160-125-160	190	1000	500
64284PCT	7,4	90-75-90	160-140-160	190	1000	500
64286PCT	7,4	110-63-110	200-125-200	190	1000	500
64288PCT	7,4	110-75-110	200-140-200	190	1000	500
64290PCT	7,4	110-90-110	200-160-200	190	1000	500
64294PCT	7,4	125-90-125	225-160-225	190	1000	500
64296PCT	7,4	125-110-125	225-200-225	190	1000	500
64298PCT	11	160-90-160	250-160-250	190	1000	500
64299PCT	11	160-110-160	250-200-250	190	1000	500
64300PCT	11	160-125-160	250-225-250	190	1000	500
64302PCT	11	200-160-200	315-250-315	190	1500	750

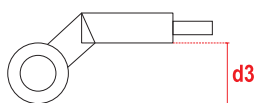
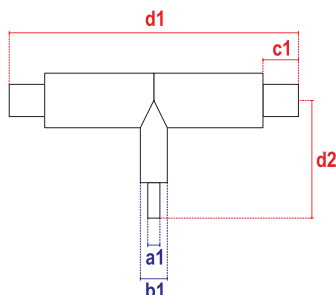
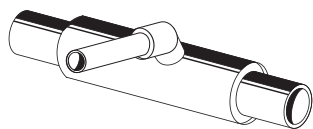

**ISO FIBER REDUCED OVER-RUN TEE**, made of PP-R fittings and faser FIBER-T multilayer pipe with special fibers, green colour with red strips, preinsulated with PUR stiff foam, protected by a PEHD coating black colour

**Pack: 1 piece**

**T REDUCIDA CON DESVÍO DE SUPERACIÓN ISO FIBER-T**, realizado por racores en PP-R y tubo faser FIBER-T cargado con fibras especiales, color verde con franjas rojas, pre aislado de espuma de PUR, protegido por un tubo funda casing de PEHD color negro

**Embalaje: 1 pieza**

**REDUZIER-T-STÜCK MIT ABZWEIGBOGEN FASER ISO FIBER-T**, Fitting aus PP-R und Verbundrohr faser ISO FIBER-T mit speziellem Fiber, grün mit roten Streifen, vorgedämmt mit PUR-Schaum, Mantelrohr aus PEHD Farbe schwarz

**Verpackung: 1 Stück**

**TÉ RÉDUIT AVEC CHAPEAU DE GENDARME FASER ISO FIBER-T**, réalisé par raccords en PP-R et tubes faser ISO FIBER-T renforcé par fibres spécialisés, couleur vert avec rayures rouges, pré-isole avec mousse en PUR, protéger dans un tube gainé enveloppe en PEHD couleur noir.

**Condit. pièce: 1 pièce**

COD	SDR	Dim		c1	d1	d2	d3
		a1	b1				
64246PST	7,4	40-32-40	110-90-110	190	1000	750	120
64250PST	7,4	50-32-50	110-90-110	190	1000	750	120
64251PST	7,4	50-40-50	110-110-110	190	1000	750	120
64256PST	7,4	63-32-63	125-90-125	190	1000	750	135
64258PST	7,4	63-40-63	125-110-125	190	1000	750	135
64260PST	7,4	63-50-63	125-110-125	190	1000	750	135
64264PST	7,4	75-32-75	140-90-140	190	1000	750	150
64266PST	7,4	75-40-75	140-110-140	190	1000	750	150
64268PST	7,4	75-50-75	140-110-140	190	1000	750	150
64270PST	7,4	75-63-75	140-125-140	190	1000	750	150
64280PST	7,4	90-50-90	160-110-160	190	1000	750	170
64282PST	7,4	90-63-90	160-125-160	190	1000	750	170
64284PST	7,4	90-75-90	160-140-160	190	1000	750	170
64286PST	7,4	110-63-110	200-125-200	190	1000	750	210
64288PST	7,4	110-75-110	200-140-200	190	1000	750	210
64290PST	7,4	110-90-110	200-160-200	190	1000	750	210
64294PST	7,4	125-90-125	225-160-225	190	1000	750	235
64296PST	7,4	125-110-125	225-200-225	190	1000	750	235
64298PST	11	160-90-160	250-160-250	190	1000	750	260
64299PST	11	160-110-160	250-200-250	190	1000	750	260
64300PST	11	160-125-160	250-225-250	190	1000	1000	260
64302PST	11	200-160-200	315-250-315	190	1500	1000	325



**ISO FIBER-COND PIPES AND FITTINGS**

**TUBO Y RACORES ISO FIBER-COND**

**ROHRE UND FITTINGS ISO FIBER-COND**

**TUBES ET RACCORDS ISO FIBER-COND**

Figure Figura Abbildung Figure

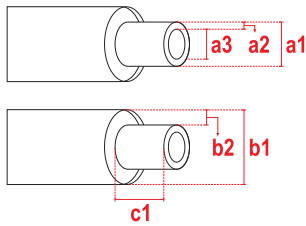
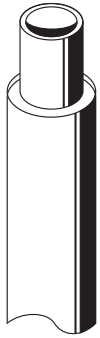

Description Descripción Beschreibung Description

**FASER ISO FIBER-COND PIPE**, multilayer pipe with special fibers in the middle layer, outer pipe layer blue colour with grey strips. Insulation: preinsulated with PUR stiff foam, protected by a PEHD coating black  
**Rods length 5,8 m**

**TUBO FASER ISO FIBER-COND**, tubo multicapa con capa intermedia en fibras especiales, color azul con franjas grises, pre aislado en espuma de PUR, protegido por un tubo de PEHD color negro

**Barras de 5,8 m**

**VERBUNDROHR FASER ISO FIBER-COND**, Verbundrohr mit speziellem Fiber, blau mit grauen Streifen, vorgedämmt mit PUR-Schaum, Mantelrohr aus PEHD Farbe schwarz

**Stange a 5,8 m**

**TUBE FASER ISO FIBER-COND**, tube multicouche avec une couche intermédiaire renforcé par fibres spécialisés, couleur bleu avec rayures grises, pré-isole avec mousse en PUR, protéger dans un tube gainé enveloppe en PEHD couleur noir.

**Verges 5,8 m**

COD	SDR	Int				DN	b1	b2	c1
		a1	a2	a3					
61462PC	11	32	2,9	26,2	25	90	26,0	190	
61464PC	11	40	3,7	32,6	32	110	32,0	190	
61466PC	11	50	4,6	40,8	40	110	27,0	190	
61468PC	11	63	5,8	51,4	50	125	28,0	190	
61470PC	11	75	6,8	61,4	65	140	29,5	190	
61472PC	11	90	8,2	73,6	80	160	32,0	190	
61474PC	11	110	10,0	90,0	-	200	41,8	190	
61476PC	11	125	11,4	102,2	100	225	46,5	190	
61478PC	11	160	14,6	130,8	125	250	41,1	190	
61480PC	11	200	18,2	163,6	150	315	52,6	190	
61482PC	11	250	22,7	204,6	200	400	68,7	190	

Figure Figura Abbildung Figure

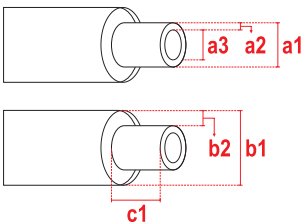
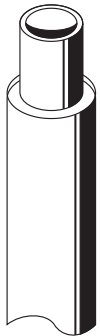

Description Descripción Beschreibung Description

**FASER ISO FIBER-COND PIPE**, multilayer pipe with special fibers in the middle layer, outer pipe layer blue colour with grey strips. Insulation: preinsulated with PUR stiff foam, protected by a PEHD coating black  
**Rods length 11,6 m**

**TUBO FASER ISO FIBER-COND**, tubo multicapa con capa intermedia en fibras especiales, color azul con franjas grises, pre aislado en espuma de PUR, protegido por un tubo de PEHD color negro

**Barras de 11,6 m**

**VERBUNDROHR FASER ISO FIBER-COND**, Verbundrohr mit speziellem Fiber, blau mit grauen Streifen, vorgedämmt mit PUR-Schaum, Mantelrohr aus PEHD Farbe schwarz

**Stange a 11,6 m**

**TUBE FASER ISO FIBER-COND**, tube multicouche avec une couche intermédiaire renforcé par fibres spécialisés, couleur bleu avec rayures grises, pré-isole avec mousse en PUR, protéger dans un tube gainé enveloppe en PEHD couleur noir.

**Verges 11,6 m**

COD	SDR	Dim				DN	b1	b2	c1
		a1	a2	a3					
61462PL	11	32	2,9	26,2	25	90	26,0	190	
61464PL	11	40	3,7	32,6	32	110	32,0	190	
61466PL	11	50	4,6	40,8	40	110	27,0	190	
61468PL	11	63	5,8	51,4	50	125	28,0	190	
61470PL	11	75	6,8	61,4	65	140	29,5	190	
61472PL	11	90	8,2	73,6	80	160	32,0	190	
61474PL	11	110	10,0	90,0	-	200	41,8	190	
61476PL	11	125	11,4	102,2	100	225	46,5	190	
61478PL	11	160	14,6	130,8	125	250	41,1	190	
61480PL	11	200	18,2	163,6	150	315	52,6	190	
61482PL	11	250	22,7	204,6	200	400	68,7	190	



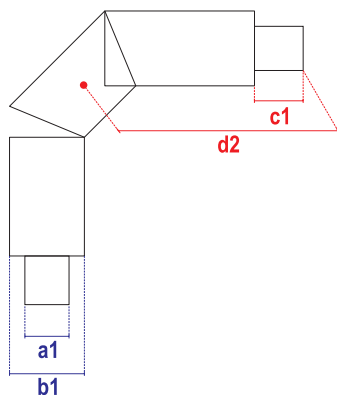

**ISO FIBER-COND ELBOW 90° WITH SHORT BRANCH**, made of PP-R fittings and faser FIBER-COND multilayer pipe with special fibers, blue colour with grey strips, preinsulated with PUR stiff foam, protected by a PEHD coating black colour

**Packaging: 1 piece**

**CODO 90° ISO FIBER-COND CON BRAZO CORTO**, realizado por racores en PP-R y tubo faser FIBER-COND cargado con fibras especiales, color azul con franjas grises, pre aislado de espuma de PUR, protegido por un tubo funda casing de PEHD color negro

**Embalaje: 1 pieza**

**WINKEL 90° FASER ISO FIBER-COND MIT KURZEM ARM**, Fitting aus PP-R und Verbundrohr faser ISO FIBER-COND mit speziellem Fiber, blau mit grauen Streifen, vorgedämmt mit PUR-Schaum, Mantelrohr aus PEHD Farbe schwarz

**Verpackung: 1 Stück**

**COUDE 90° FASER ISO FIBER-COND AVEC BRAS COURT**, réalisé par raccords en PP-R et tubes faser ISO FIBER-COND renforcé par fibres spécialisés, couleur bleu avec rayures grauen, pré-isole avec mousse en PUR, protéger dans un tube gainé enveloppe en PEHD couleur noir.

**Condit. pièce: 1 pièce**

COD	SDR	Dim		c1	d2
		a1	b1		
63112PCC	11	32	90	190	500
63114PCC	11	40	110	190	500
63116PCC	11	50	110	190	500
63118PCC	11	63	125	190	500
63120PCC	11	75	140	190	500
63122PCC	11	90	160	190	500
63124PCC	11	110	200	190	500
63126PCC	11	125	225	190	500

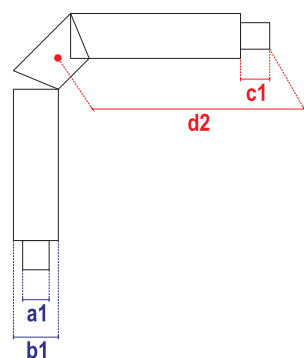

**ISO FIBER-COND ELBOW 90° WITH TALL BRANCH**, made of PP-R fittings and faser FIBER-COND multilayer pipe with special fibers, blue colour with grey strips, preinsulated with PUR stiff foam, protected by a PEHD coating black colour

**Packaging: 1 piece**

**CODO 90° ISO FIBER-COND CON BRAZO LARGO**, realizado por racores en PP-R y tubo faser FIBER-COND cargado con fibras especiales, color azul con franjas grises, pre aislado de espuma de PUR, protegido por un tubo funda casing de PEHD color negro

**Embalaje: 1 pieza**

**WINKEL 90° FASER ISO FIBER-COND MIT LANGEM ARM**, Fitting aus PP-R und Verbundrohr faser ISO FIBER-COND mit speziellem Fiber, blau mit grauen Streifen, vorgedämmt mit PUR-Schaum, Mantelrohr aus PEHD Farbe schwarz

**Verpackung: 1 Stück**

**COUDE 90° FASER ISO FIBER-COND AVEC BRAS LONG**, réalisé par raccords en PP-R et tubes faser ISO FIBER-COND renforcé par fibres spécialisés, couleur bleu avec rayures grauen, pré-isole avec mousse en PUR, protéger dans un tube gainé enveloppe en PEHD couleur noir.

**Condit. pièce: 1 pièce**

COD	SDR	Dim		c1	d2
		a1	b1		
63112PLC	11	32	90	190	1000
63114PLC	11	40	110	190	1000
63116PLC	11	50	110	190	1000
63118PLC	11	63	125	190	1000
63120PLC	11	75	140	190	1000
63122PLC	11	90	160	190	1000
63124PLC	11	110	200	190	1000
63126PLC	11	125	225	190	1000
63128PLC	11	160	250	190	1000
63130PLC	11	200	315	190	1000
63132PLC	11	250	400	190	1000

Figure Figura Abbildung Figure

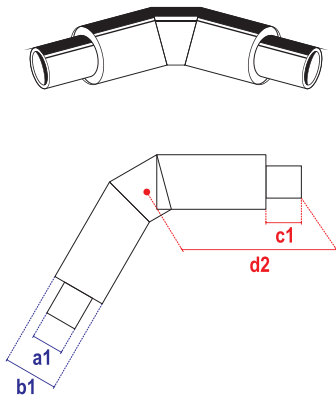

Description Descripción Beschreibung Description

**ISO FIBER-COND ELBOW 45°**, made of PP-R fittings and faser FIBER-COND multilayer pipe with special fibers, blue colour with grey strips, preinsulated with PUR stiff foam, protected by a PEHD coating black colour

**Packaging: 1 piece**

**CODO 45° ISO FIBER-COND**, realizado por racores en PP-R y tubo faser FIBER-COND cargado con fibras especiales, color azul con franjas grises, pre aislado de espuma de PUR, protegido por un tubo funda casing de PEHD color nigro

**Embalaje: 1 pieza**

**WINKEL 45° FASER ISO FIBER-COND**, Fitting aus PP-R und Verbundrohr faser ISO FIBER-COND mit speziellem Fiber, blau mit grauen Streifen, vorgedämmt mit PUR-Schaum, Mantelrohr aus PEHD Farbe schwarz

**Verpackung: 1 Stück**

**COUDE 45° FASER ISO FIBER-COND**, réalisé par raccords en PP-R et tubes faser ISO FIBER-COND renforcé par fibres spécialisés, couleur bleau avec rayures grauen, pré-isole avec mousse en PUR, protéger dans un tube gainé enveloppe en PEHD couleur noir.

**Condit. pièce: 1 pièce**

COD	SDR	Dim		c1	d2
		a1	b1		
63512PCC	11	32	90	190	500
63514PCC	11	40	110	190	500
63516PCC	11	50	110	190	500
63518PCC	11	63	125	190	500
63520PCC	11	75	140	190	500
63522PCC	11	90	160	190	500
63524PCC	11	110	200	190	500
63526PCC	11	125	225	190	500
63528PCC	11	160	250	190	500
63530PCC	11	200	315	190	500
63532PCC	11	250	400	190	500

Figure Figura Abbildung Figure

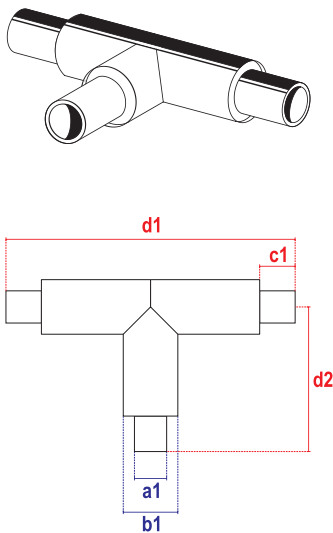

Description Descripción Beschreibung Description

**ISO FIBER-COND TEE**, made of PP-R fittings and faser FIBER-COND multilayer pipe with special fibers, blue colour with grey strips, preinsulated with PUR stiff foam, protected by a PEHD coating black colour

**Packaging: 1 piece**

**T ISO FIBER-COND**, realizado por racores en PP-R y tubo faser FIBER-COND cargado con fibras especiales, color azul con franjas grises, pre aislado de espuma de PUR, protegido por un tubo funda casing de PEHD color nigro

**Embalaje: 1 pieza**

**T-STÜCK FASER ISO FIBER-COND**, Fitting aus PP-R und Verbundrohr faser ISO FIBER-COND mit speziellem Fiber, blau mit grauen Streifen, vorgedämmt mit PUR-Schaum, Mantelrohr aus PEHD Farbe schwarz

**Verpackung: 1 Stück**

**TÉ FASER ISO FIBER-COND**, réalisé par raccords en PP-R et tubes faser ISO FIBER-COND renforcé par fibres spécialisés, couleur bleau avec rayures grauen, pré-isole avec mousse en PUR, protéger dans un tube gainé enveloppe en PEHD couleur noir.

**Condit. pièce: 1 pièce**

COD	SDR	Dim		c1	d1	d2
		a1	b1			
64112PCC	11	32	90	190	1000	500
64114PCC	11	40	110	190	1000	500
64116PCC	11	50	110	190	1000	500
64118PCC	11	63	125	190	1000	500
64120PCC	11	75	140	190	1000	500
64122PCC	11	90	160	190	1000	500
64124PCC	11	110	200	190	1000	500
64126PCC	11	125	225	190	1000	500
64128PCC	11	160	250	190	1000	500
64130PCC	11	200	315	190	1000	500
64132PCC	11	250	400	190	1000	500

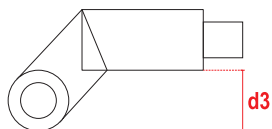
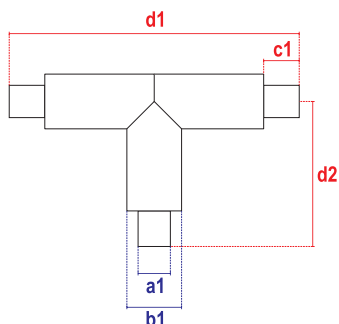
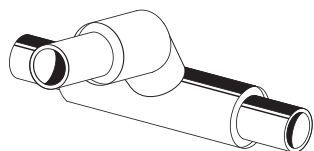

**ISO FIBER-COND SWAN NECK TEE**, made of PP-R fittings and faser FIBER-COND multilayer pipe with special fibers, blue colour with grey strips, preinsulated with PUR stiff foam, protected by a PEHD coating black colour

**Packaging: 1 piece**

**T CON DESVÍO ISO FIBER-COND**, realizado por racores en PP-R y tubo faser FIBER-COND cargado con fibras especiales, color azul con franjas grises, pre aislado de espuma de PUR, protegido por un tubo funda casing de PEHD color negro

**Embalaje: 1 pieza**

**T-STÜCK MIT ABZWEIGBOGEN FASER ISO FIBER-COND**, Fitting aus PP-R und Verbundrohr faser ISO FIBER-COND mit speziellem Fiber, blau mit grauen Streifen, vorgedämmt mit PUR-Schaum, Mantelrohr aus PEHD Farbe schwarz

**Verpackung: 1 Stück**

**TÉ AVEC CHAPEAU DE GENDARME FASER ISO FIBER-COND**, réalisé par raccords en PP-R et tubes faser ISO FIBER-COND renforcé par fibres spécialisés, couleur bleu avec rayures grauen, pré-isole avec mousse en PUR, protéger dans un tube gainé enveloppe en PEHD couleur noir.

**Condit. pièce: 1 pièce**

COD	SDR	Dim		c1	d1	d2	d3	
		a1	b1					
64112PSC	11	32	90	190	1000	750	100	
64114PSC	11	40	110	190	1000	750	120	
64116PSC	11	50	110	190	1000	750	120	
64118PSC	11	63	125	190	1000	750	135	
64120PSC	11	75	140	190	1000	750	150	
64122PSC	11	90	160	190	1000	750	170	
64124PSC	11	110	200	190	1000	750	210	
64126PSC	11	125	225	190	1000	750	235	
64128PSC	11	160	250	190	1000	750	260	
64130PSC	11	200	315	190	1500	1000	325	
64132PSC	11	250	400	190	1500	1000	410	

Figure Figura Abbildung Figure

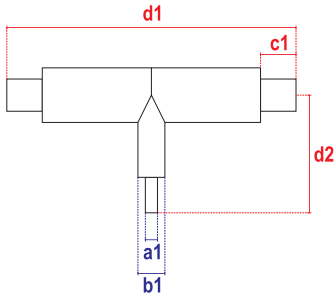
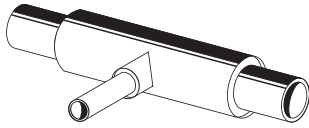

Description Descripción Beschreibung Description

**ISO FIBER-COND REDUCED TEE**, made of PP-R fittings and faser FIBER-COND multilayer pipe with special fibers, blue colour with grey strips, preinsulated with PUR stiff foam, protected by a PEHD coating black colour

**Packaging: 1 piece**

**T REDUCIDA ISO FIBER-COND**, realizado por racores en PP-R y tubo faser FIBER-COND cargado con fibras especiales, color azul con franjas grises, pre aislado de espuma de PUR, protegido por un tubo funda casing de PEHD color nigro

**Embalaje: 1 pieza**

**REDUZIER-T-STÜCK FASER ISO FIBER-COND**, Fitting aus PP-R und Verbundrohr faser ISO FIBER-COND mit speziellem Fiber, blau mit grauen Streifen, vorgedämmt mit PUR-Schaum, Mantelrohr aus PEHD Farbe schwarz

**Verpackung: 1 Stück**

**TÉ RÉDUIT FASER ISO FIBER-COND**, réalisé par raccords en PP-R et tubes faser ISO FIBER-COND renforcé par fibres spécialisés, couleur bleau avec rayures grauen, pré-isole avec mousse en PUR, protéger dans un tube gainé enveloppe en PEHD couleur noir.

**Condit. pièce: 1 pièce**

COD	SDR	Dim		c1	d1	d2
		a1	b1			
64246PCC	11	40-32-40	110-90-110	190	1000	500
64250PCC	11	50-32-50	110-90-110	190	1000	500
64251PCC	11	50-40-50	110-110-110	190	1000	500
64256PCC	11	63-32-63	125-90-125	190	1000	500
64258PCC	11	63-40-63	125-110-125	190	1000	500
64260PCC	11	63-50-63	125-110-125	190	1000	500
64264PCC	11	75-32-75	140-90-140	190	1000	500
64266PCC	11	75-40-75	140-110-140	190	1000	500
64268PCC	11	75-50-75	140-110-140	190	1000	500
64270PCC	11	75-63-75	140-125-140	190	1000	500
64280PCC	11	90-50-90	160-110-160	190	1000	500
64282PCC	11	90-63-90	160-125-160	190	1000	500
64284PCC	11	90-75-90	160-140-160	190	1000	500
64286PCC	11	110-63-110	200-125-200	190	1000	500
64288PCC	11	110-75-110	200-140-200	190	1000	500
64290PCC	11	110-90-110	200-160-200	190	1000	500
64294PCC	11	125-90-125	225-160-225	190	1000	500
64296PCC	11	125-110-125	225-200-225	190	1000	500
64298PCC	11	160-90-160	250-160-250	190	1000	500
64299PCC	11	160-110-160	250-200-250	190	1000	500
64300PCC	11	160-125-160	250-225-250	190	1000	500
64302PCC	11	200-160-200	315-250-315	190	1500	750

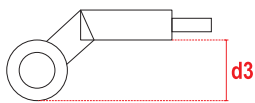
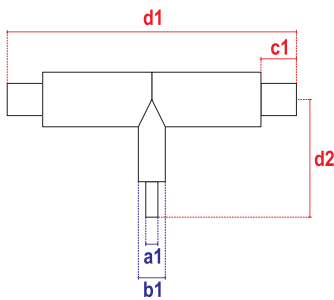
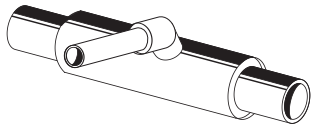

**ISO FIBER-COND SWAN NECK REDUCED TEE**, made of PP-R fittings and faser FIBER-COND multilayer pipe with special fibers, blue colour with grey strips, preinsulated with PUR stiff foam, protected by a PEHD coating black colour

**Packaging: 1 piece**

**T REDUCIDA CON DESVÍO ISO FIBER-COND**, realizado por racores en PP-R y tubo faser FIBER-COND cargado con fibras especiales, color azul con franjas grises, pre aislado de espuma de PUR, protegido por un tubo funda casing de PEHD color negro

**Embalaje: 1 pieza**

**REDUZIER-T-STÜCK MIT ABZWEIGBOGEN FASER ISO FIBER-COND**, Fitting aus PP-R und Verbundrohr faser ISO FIBER-COND mit speziellem Fiber, blau mit grauen Streifen, vorgedämmt mit PUR-Schaum, Mantelrohr aus PEHD Farbe schwarz

**Verpackung: 1 Stück**

**TÉ RÉDUIT AVEC CHAPEAU DE GENDARME FASER ISO FIBER-COND**, réalisé par raccords en PP-R et tubes faser ISO FIBER-COND renforcé par fibres spécialisés, couleur bleu avec rayures grauen, pré-isole avec mousse en PUR, protégé dans un tube gainé enveloppe en PEHD couleur noir.

**Condit. pièce: 1 pièce**

COD	SDR	Dim		c1	d1	d2	d3	
		a1	b1					
64246PSC	11	40-32-40	110-90-110	190	1000	750	120	
64250PSC	11	50-32-50	110-90-110	190	1000	750	120	
64251PSC	11	50-40-50	110-110-110	190	1000	750	120	
64256PSC	11	63-32-63	125-90-125	190	1000	750	135	
64258PSC	11	63-40-63	125-110-125	190	1000	750	135	
64260PSC	11	63-50-63	125-110-125	190	1000	750	135	
64264PSC	11	75-32-75	140-90-140	190	1000	750	150	
64266PSC	11	75-40-75	140-110-140	190	1000	750	150	
64268PSC	11	75-50-75	140-110-140	190	1000	750	150	
64270PSC	11	75-63-75	140-125-140	190	1000	750	150	
64280PSC	11	90-50-90	160-110-160	190	1000	750	170	
64282PSC	11	90-63-90	160-125-160	190	1000	750	170	
64284PSC	11	90-75-90	160-140-160	190	1000	750	170	
64286PSC	11	110-63-110	200-125-200	190	1000	750	210	
64288PSC	11	110-75-110	200-140-200	190	1000	750	210	
64290PSC	11	110-90-110	200-160-200	190	1000	750	210	
64294PSC	11	125-90-125	225-160-225	190	1000	750	235	
64296PSC	11	125-110-125	225-200-225	190	1000	750	235	
64298PSC	11	160-90-160	250-160-250	190	1000	750	260	
64299PSC	11	160-110-160	250-200-250	190	1000	750	260	
64300PSC	11	160-125-160	250-225-250	190	1500	1000	260	
64302PSC	11	200-160-200	315-250-315	190	1500	1000	325	

Figure Figura Abbildung Figure

Description Descripción Beschreibung Description

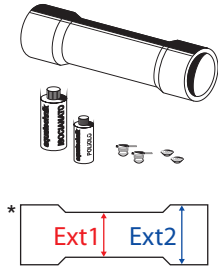

**SINGLE-SEALING REPAIRING JOINT KIT**, on-site PUR foam kit consisting of: 1 perforated casing pipe (shrink wrap) with butyl sealing rings; 1 bi-component dosage (polyol-isocyanate); 2 end caps and 2 curing caps; coupling sleeve (SDR 5) up to Ø 125 mm included, (butt-welding from Ø 160 mm)

**Packaging: 1 kit**

**KIT JUNTA DE REPARACIÓN DE RETENCIÓN SIMPLE**, kit para espumado PUR en la obra, constituido por: 1 tubo perforado (funda termorreductora) con bandas sellantes en butilo; 1 dosificación de dos componentes (poliol+isocianato); 2 tapones de cierre; 2 tapones de curado; manguito (SDR 5) hasta Ø 125 mm incluido, (soldadura a tope desde Ø 160 mm)

**Embalaje: 1 pieza**

**KIT SCHRUMPFMUFFEN EINZELVERBINDUNG**, Kit für PUR Schaum bestehend aus: 1 vorgebohrte Schrumpfmanschette mit innen Butyl-Bänder, 1 Dosierung Bi-Komponenten (Polyol-Isocyanat), 2 Verschlusskappen, 2 Schmelzstopfen; Muffe (SDR 5) bis Ø 125 mm (zum Stumpfschweißen bis Ø 160 mm)

**Verpackung: 1 Stück**

**KIT JOINT DE REPRISE À SIMPLE TENUE**, pour moussage PUR sur-site, composé de: 1 tube gainé casing thermo rétractable pré-foré avec bandes adhésives pré-montés à l'intérieur; 1 dosage by-composant (polyol+isocyanate); 2 bouchons pour trou remplissage; 2 bouchons fermeture et soudure du trou; manchon (SDR 5) inclus maxi a Ø 125 mm, (à souder bout à bout de Ø 160 mm)

**Condit. pièce: 1 pièce**

COD	D		Casing		
	Int	Est	Ext1*	Ext2*	L
62012PCZ	32	90	95	105	650
62014PCZ	40	110	118	128	650
62016PCZ	50	110	118	128	650
62018PCZ	63	125	132	142	650
62020PCZ	75	140	146	156	650
62022PCZ	90	160	168	180	650
62024PCZ	110	200	208	220	650
62026PCZ	125	225	236	250	650
62028PCZ	160	250	262	278	650
62030PCZ	200	315	324	340	650
62032PCZ	250	400	415	430	650

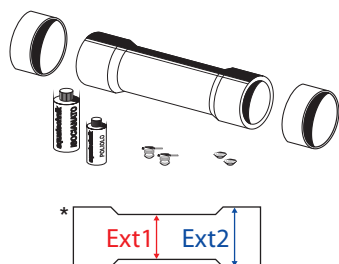

**DOUBLE-SEALING REPAIRING JOINT KIT**, on-site PUR foam kit consisting of: 1 perforated casing pipe (shrink wrap) with butyl sealing rings; 2 shrinking bands; 1 bi-component dosage (polyol-isocyanate); 2 drilled plugs for seasoning; 2 end caps and 2 curing caps; coupling sleeve (SDR 5) up to Ø 125 mm included (butt-welding from Ø 160 mm)

**Packaging: 1 kit**

**KIT JUNTA DE REPARACIÓN DE DOBLE SELLADOR**, kit para espumado PUR en la obra, constituido por: 1 tubo perforado (funda termorreductora) con bandas sellantes en butilo; 1 dosificación de dos componentes (poliol+isocianato); 2 tapones de cierre; 2 tapones de curado; manguito (SDR 5) hasta Ø 125 mm incluido (soldadura a tope desde Ø 160 mm)

**Embalaje: 1 pieza**

**KIT SCHRUMPFMUFFEN DOPPELVERBINDUNG**, Kit für PUR Schaum bestehend aus: 1 vorgebohrte Schrumpfmanschette mit innen Butyl-Bänder, 2 Schrumpfbänder, 1 Dosierung Bi-Komponenten (Polyol-Isocyanat), 2 Verschlusskappen, 2 Schmelzstopfen, Muffe (SDR 5) bis Ø 125 mm (zum Stumpfschweißen bis Ø 160 mm)

**Verpackung: 1 Stück**

**KIT JOINT DE REPRISE À SIMPLE TENUE**, pour moussage PUR sur-site, composé de: 1 tube gainé casing thermo rétractable pré-foré avec bandes adhésives pré-montés à l'intérieur; 2 bandes thermo-rétractable; 1 dosage by-composant (polyol+isocyanate); 2 bouchons pour trou remplissage; 2 bouchons fermeture et soudure du trou; manchon (SDR 5) inclus maxi a Ø 125 mm, (à souder bout à bout de Ø 160 mm)

**Condit. pièce: 1 pièce**

COD	D		Casing			
	Int	Est	Ext1*	Ext2*	L	
62012PCX	32	90	95	105	650	
62014PCX	40	110	118	128	650	
62016PCX	50	110	118	128	650	
62018PCX	63	125	132	142	650	
62020PCX	75	140	146	156	650	
62022PCX	90	160	168	180	650	
62024PCX	110	200	208	220	650	
62026PCX	125	225	236	250	650	
62028PCX	160	250	262	278	650	
62030PCX	200	315	324	340	650	
62032PCX	250	400	415	430	650	



Figure Figura Abbildung Figure

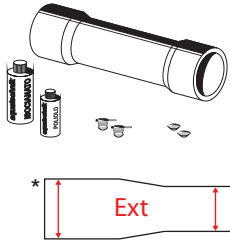

Description Descripción Beschreibung Description

**SINGLE-SEALING REDUCED REPAIRING JOINT KIT**, on-site PUR foam kit consisting of: 1 perforated casing pipe (shrink wrap) with butyl sealing rings; 1 bi-component dosage (polyol-isocyanate); 2 drilled plugs for seasoning; 2 end caps and 2 curing caps; coupling sleeve and reduction (SDR 5) up to Ø 125 mm included, reduction (SDR 11) from Ø 160 mm

**Packaging: 1 kit**

**KIT JUNTA DE REPARACIÓN REDUCIDO DE RETENCIÓN SIMPLE**, kit para espumado PUR en la obra, constituido por: 1 tubo perforado (funda termorreductora) con bandas sellantes en butilo; 1 dosificación de dos componentes (poliol+isocianato); 2 tapones de cierre; 2 tapones de curado; manguito y reducción (SDR 5) hasta Ø 125 mm incluidos, reducción (SDR 11) desde Ø 160 mm

**Embalaje: 1 pieza**

**KIT REDUKTIONSSCHRUMPFMUFFEN EINZELVERBINDUNG**, Kit für PUR Schaum bestehend aus: 1 vorgebohrte Schrumpfmanschette mit innen Butyl-Bänder, 1 Dosierung Bi-Komponenten (Polyol-Isocyanat), 2 Verschlusskappen, 2 Schmelzstopfen; Muffe und Reduzierung (SDR 5) bis Ø 125 mm, Reduzierung (SDR 11) von Ø 160 mm

**Verpackung: 1 Stück**

**KIT JOINT DE REPRISÉ REDUIT À SIMPLE TENUE**, pour mousage PUR sur-site, composé de: 1 tube gainé casing thermo rétractable pré-foré avec bandes adhésives pré-montés à l'intérieur; 1 dosage by-composant (polyol+isocyanate); 2 bouchons pour trou remplissage; 2 bouchons fermeture et soudure du trou; manchon er réduction (SDR 5) incluses maxi a Ø 125 mm, réduction (SDR 11) de Ø 160 mm

**Condit. pièce: 1 pièce**

COD	SDR	D		Casing	
		Int	Est	Ext*	L
62122PCZ	5	40-32	110-90	125-100	650
62128PCZ	5	50-32	110-90	125-100	650
62130PCZ	5	50-40	110-110	125-125	700
62134PCZ	5	63-32	125-90	140-100	700
62136PCZ	5	63-40	125-110	140-125	700
62138PCZ	5	63-50	125-110	140-125	700
62139PCZ	5	75-40	140-110	160-125	700
62140PCZ	5	75-50	140-110	160-125	700
62142PCZ	5	75-63	140-125	160-140	700
62152PCZ	5	90-63	160-125	180-140	700
62153PCZ	5	90-75	160-140	180-160	700
62157PCZ	5	110-75	200-140	220-160	700
62159PCZ	5	110-90	200-160	220-180	700
62170PCZ	5	125-90	225-160	245-180	700
62172PCZ	5	125-110	225-200	245-220	700
62174PCZ	11	160-110	250-200	270-220	700
62176PCZ	11	160-125	250-225	270-245	700
62182PCZ	11	200-160	315-250	335-270	700
62184PCZ	11	250-160	400-250	420-270	700
62186PCZ	11	250-200	400-315	420-335	700

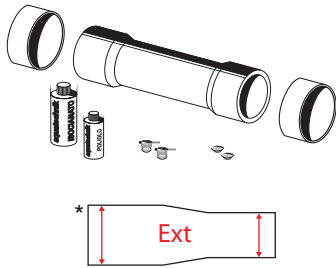

**REPAIRING JOINT KIT, REDUCED WITH DOUBLE-SEALING**, on-site PUR foam kit consisting of: 1 perforated casing pipe (shrink wrap) with butyl sealing rings; 2 shrinkable bands; 1 bi-component dosage (polyol-isocyanate); 2 end caps and 2 curing caps; coupling sleeve and reduction (SDR 5) up to Ø 125mm, reduction (SDR11) Ø 160 mm

**Packaging: 1 kit**

**KIT JUNTA DE REPARACIÓN REDUCIDO DE DOBLE SELLADOR**, kit para espumado PUR en la obra, constituido por: 1 tubo perforado (funda termorreductora) con bandas sellantes en butilo; 2 bandas termorreductoras, 1 dosificación de dos componentes (poliol-isocianato); 2 tapones de cierre; 2 tapones de curado; manguito y reducción (SDR 5) hasta Ø 125 mm, reducción (SDR 11) de Ø 160 mm

**Embalaje: 1 pieza**

**KIT REDUKTIONSSCHRUMPFMUFFEN DOPPELVERBINDUNG**, Kit für PUR Schaum bestehend aus:

1 vorgebohrte Schrumpfmanschette mit innen Butyl-Bänder, 1 Dosierung Bi-Komponenten (Polyol-Isocyanat), 2 Verschlusskappen, 2 Schmelzstopfen, Muffe und Reduzierung (SDR 5) bis Ø 125 mm, Reduzierung (SDR 11) von Ø 160 mm

**Verpackung: 1 Stück**

**KIT JOINT DE REPRISE REDUIT À DOUBLE TENUE**, pour mousage PUR sur-site, composé de: 1 tube gainé thermo rétractable pré-foré avec bandes adhésives pré-montés à l'intérieur; 2 bandes thermo-rétractable; 1 dosage by-composant (polyol+isocyanate); 2 bouchons pour trou remplissage; 2 bouchons fermeture et soudure du trou; manchon er réduction (SDR 5) jusqu'à Ø 125 mm, réduction (SDR 11) de Ø 160 mm

**Condit. pièce: 1 pièce**

COD	SDR	D		Casing	
		Int	Est	Ext*	L
62122PCX	5	40-32	110-90	125-100	650
62128PCX	5	50-32	110-90	125-100	650
62130PCX	5	50-40	110-110	125-125	700
62134PCX	5	63-32	125-90	140-100	700
62136PCX	5	63-40	125-110	140-125	700
62138PCX	5	63-50	125-110	140-125	700
62139PCX	5	75-40	140-110	160-125	700
62140PCX	5	75-50	140-110	160-125	700
62142PCX	5	75-63	140-125	160-140	700
62152PCX	5	90-63	160-125	180-140	700
62153PCX	5	90-75	160-140	180-160	700
62157PCX	5	110-75	200-140	220-160	700
62159PCX	5	110-90	200-160	220-180	700
62170PCX	5	125-90	225-160	245-180	700
62172PCX	5	125-110	225-200	245-220	700
62174PCX	11	160-110	250-200	270-220	700
62176PCX	11	160-125	250-225	270-245	700
62182PCX	11	200-160	315-250	335-270	700
62184PCX	11	250-160	400-250	420-270	700
62186PCX	11	250-200	400-315	420-335	700

Figure Figura Abbildung Figure

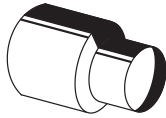

Description Descripción Beschreibung Description

**CLOSING COLLAR**, water-stop, heat-shrinking  
**Packaging: 1 piece**  
**COLLARIN**, water-stop, termorreductor  
**Embalaje: 1 pieza**  
**SCHMELZVERSCHLUSS-STOPFEN**, zum Heißschrumpfen  
**Verpackung: 1 Stück**  
**COLLIER DE FERMETURE**, water-stop, thermo-rétractable  
**Condit. pièce: 1 pièce**

COD	D		
	Int	Est	
69612PC	32	90	
69614PC	40	110	
69616PC	50	110	
69618PC	63	125	
69620PC	75	140	
69622PC	90	160	
69624PC	110	200	
69626PC	125	225	
69628PC	160	250	
69630PC	200	315	
69632PC	250	400	

Figure Figura Abbildung Figure



Description Descripción Beschreibung Description

**SEALING RING**, for wall passage  
**Packaging: 1 piece**  
**ANILLO DE RETENCIÓN**, para paso de pared  
**Embalaje: 1 pieza**  
**DICHTUNGSRING**, für Wanddurchführung  
**Verpackung: 1 Stück**  
**ANNEAU DE TENUE**, anneau de tenue  
**Condit. pièce: 1 pièce**

COD	D		
	Int	Est	
69662PC	32	90	
69664PC	40	110	
69666PC	50	110	
69668PC	63	125	
69670PC	75	140	
69672PC	90	160	
69674PC	110	200	
69676PC	125	225	
69678PC	160	250	
69680PC	200	315	
69682PC	250	400	

Figure Figura Abbildung Figure

Description Descripción Beschreibung Description

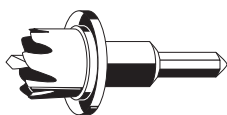

**CUTTER FOR PE DRILLING**, to drill the repairing joint  
**Packaging: 1 piece**  
**FRESA PARA PERFORACIÓN PE**, para perforación junta de reparación  
**Embalaje: 1 pieza**  
**LOCHBOHRER**,  
**Verpackung: 1 Stück**  
**FRESE POUR PRERÇAGE PE**, pour perçage joint de reprise  
**Condit. pièce: 1 pièce**

COD	D
52160	20 mm

Figure Figura Abbildung Figure

Description Descripción Beschreibung Description

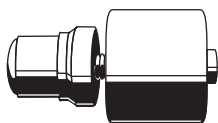

**TAPERED MATRIX**, to weld the PE closing plug for repairing joint  
**Packaging: 1 piece**  
**MATRIZ CÓNICA**, para soldadura de tapón de cierre de PE para junta de reparación  
**Embalaje: 1 pieza**  
**SCHWEISSVERSCHLUSSKAPPE AUS PE**, Ersatzteil für Muffen-Kit  
**Verpackung: 1 Stück**  
**MATRICE CONIQUE**, pour soudure bouchon de fermeture en PE, pour joint de reprise  
**Condit. pièce: 1 pièce**

COD	D
52120	25 mm

Figure Figura Abbildung Figure

Description Descripción Beschreibung Description



**CLEANING LIQUID**, for all cleaning operations  
**Packaging: 1 piece**  
**LÍQUIDO LIMPIADOR**, para todas las operaciones de limpieza  
**Embalaje: 1 pieza**  
**REINIGER**, für alle Reinigungsvorgänge  
**Verpackung: 1 Stück**  
**LIQUIDE NETTOYANTE**, pour toute les opération de nettoyage  
**Condit. pièce: 1 pièce**

COD	D
50330	1 l.

Figure Figura Abbildung Figure

Description Descripción Beschreibung Description



**CURING CAPS**, made with PE, with vent spare part for repairing joint  
**Packaging 10 pieces**  
**TAPÓN DE CURADO**, de PE, con respiradero, repuesto para junta de reparación  
**Embalaje: 10 pieza**  
**ENTLÜFTUNSTOPFEN**, aus PE Ersatzteil für Muffen-Kit  
**Verpackung: 10 Stück**  
**BOUCHON DE REMPLISSAGE**, recharge pour joint de reprise  
**Condit. 10 pièces**

COD	D
52150	

Figure Figura Abbildung Figure

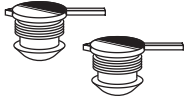

Description Descripción Beschreibung Description

**END CAPS**, made with PE, to be welded spare part for repairing joint  
**Packaging 10 pieces**  
**TAPÓN DE CIERRE**, de PE, a soldar, repuesto para junta de reparacion  
**Embalaje: 10 pieza**  
**VERSCHLUSSKAPPE**, aus PE, zum Schweißen Ersatzteil für Muffen-Kit  
**Verpackung: 10 Stück**  
**BOUCHON DE FERMETURE**, à soudé, rechange pour joint de reprise  
**Condit. 10 pièces**

COD

52152